

## Art. A1050 - CAVALLOTTO U/BOLT CON DADI E RONDELLE

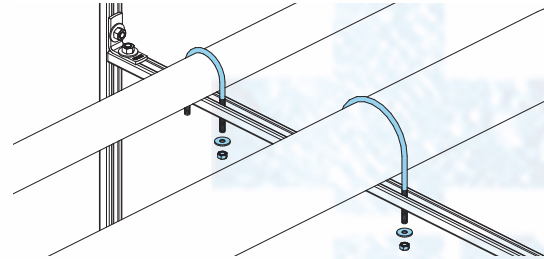
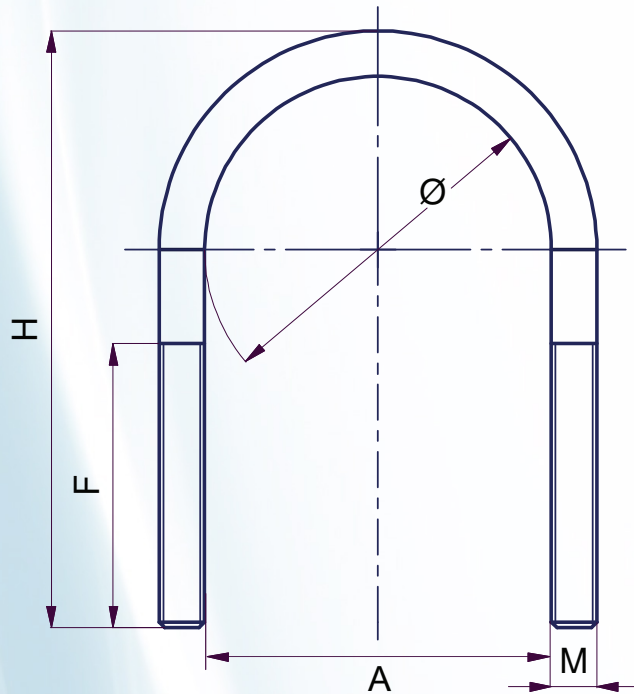

Adatto per l'uso con i seguenti profilati (staffaggio leggero):

30x15  
32x20

Adatto anche con i profilati pesanti in abbinamento al dado rapido con alette art. 909-P

Tabella Misure

Ø TUBO	DN*	M	F [mm]	A [mm]	H [mm]	DADO	RONDELLA
3/8"	10	M6	16	18	36	M6	Ø 24
1/2"	15	M6	18	22	40	M6	Ø 24
3/4"	20	M6	18	27	45	M6	Ø 24
1"	25	M6	18	34	52	M6	Ø 24
1.1/4"	32	M6	18	43	61	M6	Ø 24
1.1/2"	40	M8	28	49	70	M8	Ø 30
2"	50	M8	28	61	82	M8	Ø 30
2.1/2"	65	M8	28	77	98	M8	Ø 30
3"	80	M8	28	89	110	M8	Ø 30
3.1/2"	90	M8	35	102	127	M8	Ø 30
4"	100	M8	35	115	139	M8	Ø 30
5"	125	M8	35	140	165	M8	Ø 30
6"	150	M10	45	168	196	M10	Ø 30

\* Le misure DN (Diametro Nominale) sono una conversione in valore nominale del Ø espresso in pollici e si riferiscono alla norma UNI EN 10255).